

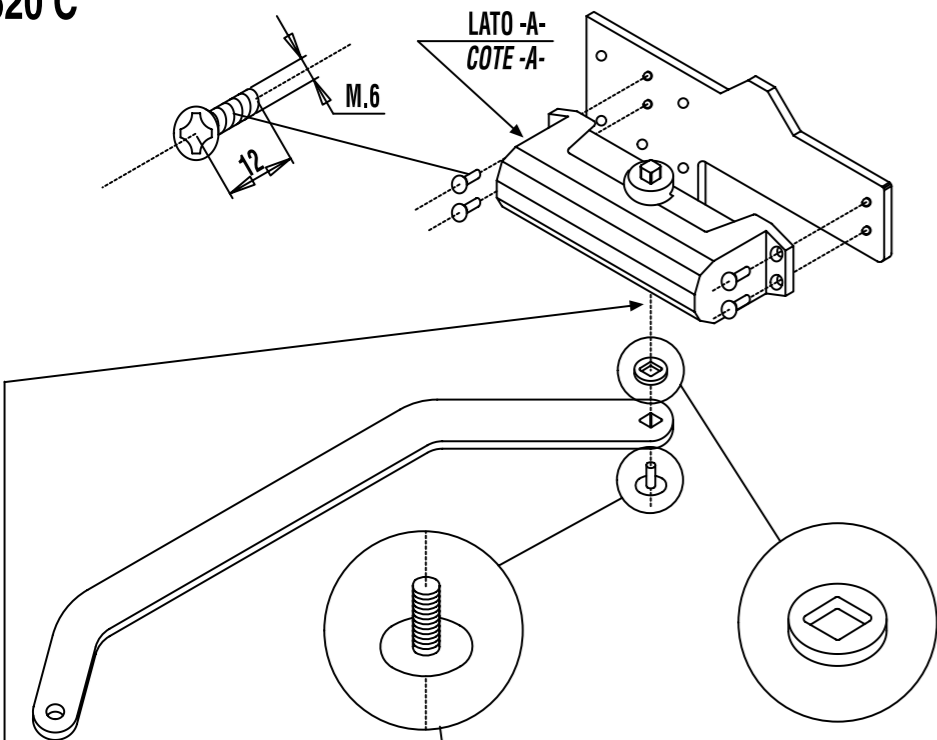

620 C



NB. L'ACCOPIAMENTO DI QUESTI DUE PARTICOLARI PUO' RISULTARE DIFFICOLTOSO A CAUSA DEGLI ELEVATI SPESSORI PROTETTIVI. INPUNTARE LA LEVA SUL PERNO ED EFFETTUARE L'INSERIMENTO CON LA VITE.

NB. L'ASSEMBLAGE DE CES DEUX PARTIES PEUT SEMBLER DIFFICILE A CAUSE DES MULTIPLES COUCHES DE PROTECTION. PRESENTER LA BRAS DE LEVIER SUR L'AXE ET EFFETTUER LA JONCTION AVEC LA VIS.

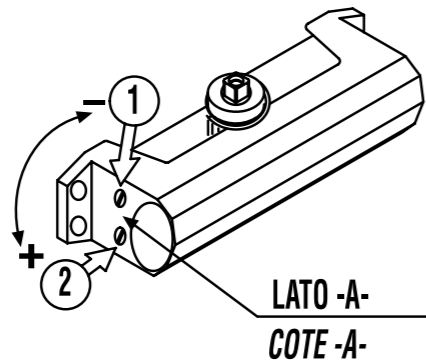
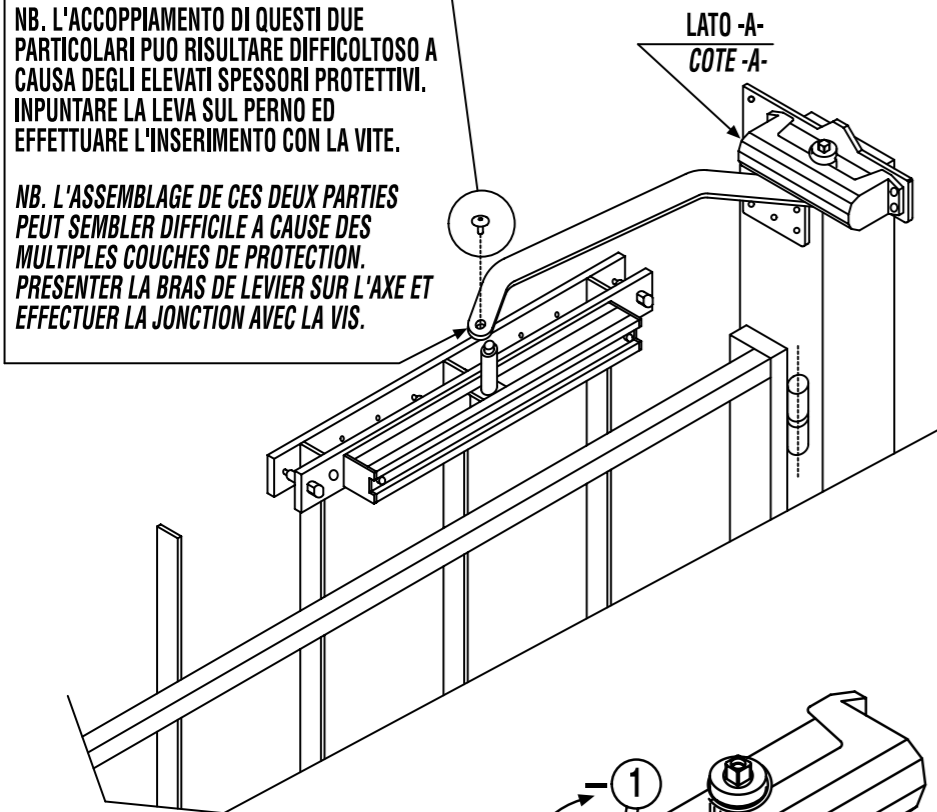

- ① REGOLAZIONE VELOCITA DI CHIUSURA 180°-15° ≈  
REGLAGE VITESSE DE FERMETURE DE 180° A 15° ≈
- ② REGOLAZIONE DEL COLPO FINALE 15°-0° ≈  
REGLAGE DE L'A-COUP FINAL DE 15° A 0° ≈

680 C

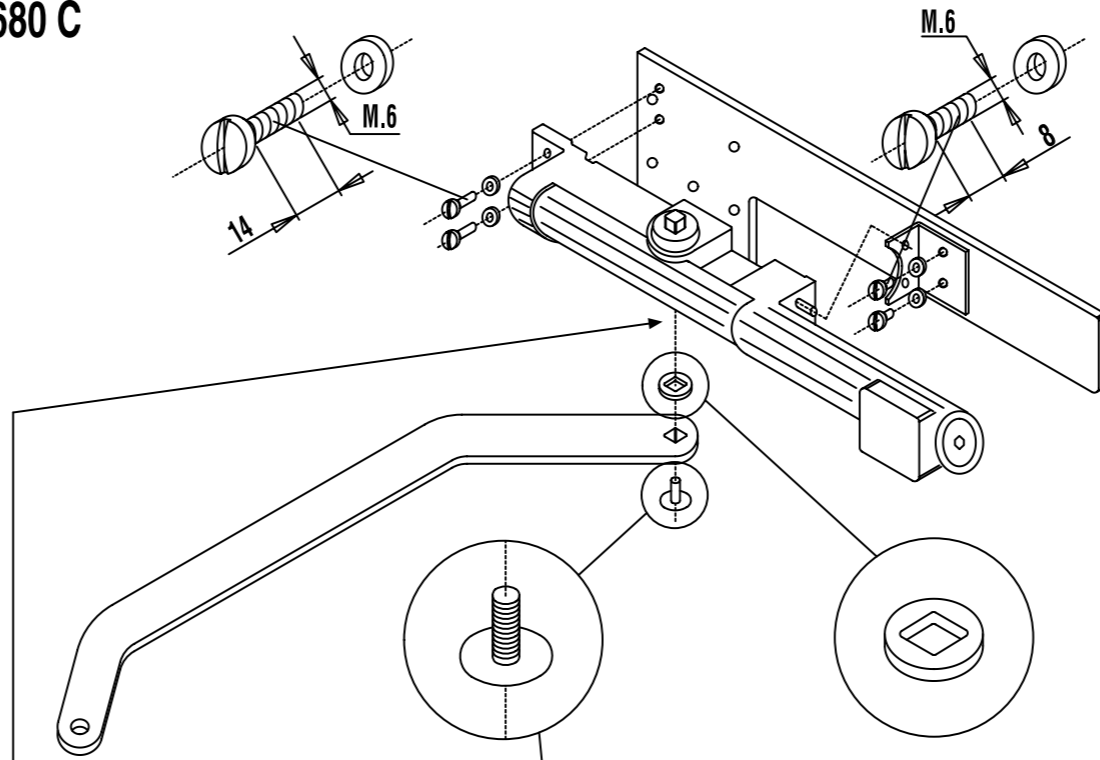

NB. L'ACCOPIAMENTO DI QUESTI DUE PARTICOLARI PUO' RISULTARE DIFFICOLTOSO A CAUSA DEGLI ELEVATI SPESSORI PROTETTIVI. INPUNTARE LA LEVA SUL PERNO ED EFFETTUARE L'INSERIMENTO CON LA VITE.

NB. L'ASSEMBLAGE DE CES DEUX PARTIES PEUT SEMBLER DIFFICILE A CAUSE DES MULTIPLES COUCHES DE PROTECTION. PRESENTER LA BRAS DE LEVIER SUR L'AXE ET EFFETTUER LA JONCTION AVEC LA VIS.

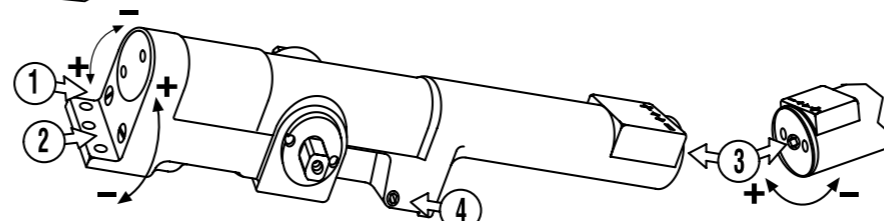
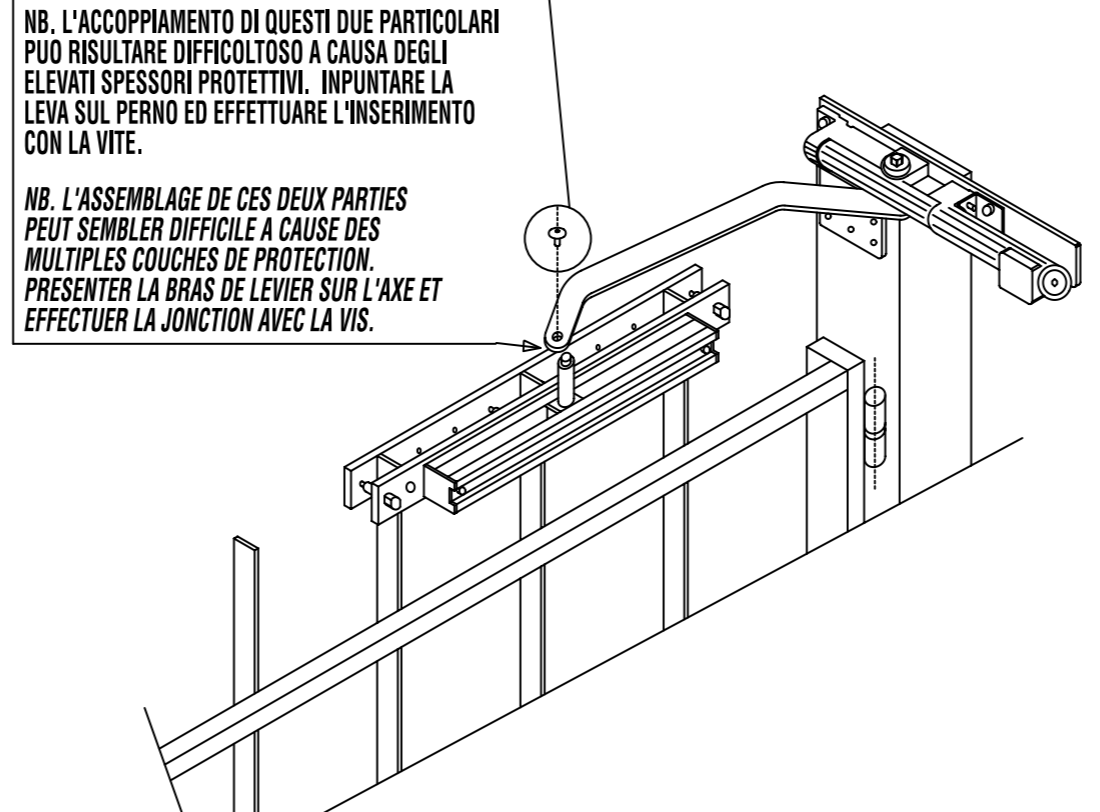

- ① REGOLAZIONE VELOCITA DI CHIUSURA 18°-15° ≈  
REGLAGE VITESSE DE FERMETURE DE 180° A 15° ≈
- ② REGOLAZIONE DEL COLPO FINALE 15°-0° ≈  
REGLAGE DE L'A-COUP FINAL DE 15° A 0° ≈
- ③ REGOLAZIONE FORZA DI CHIUSURA  
REGLAGE DE LA FORCE DE FERMETURE
- ④ FRENO ALL'APERTURA REGOLATO IN FABBRICA  
FREIN EN OUVERTURE REGLE D'USINE

IL PRODOTTO PUO' ESSERE SOPRAVERNICIATO CON QUALSIASI SMALTO DI FINITURA; NON VERNICIARE IL PATTINO DI SCORRIMENTO E LA PARTE INTERNA DELLE GUIDE COME INDICATO NELLE FIGURE SOTTOSTANTI.

L'ENSEMBLE DES PARTIES COMPOSANT LES FERME-PORTAILS PEUT ETRE REPEINT AVEC N'IMPORTE QUELLE PEINTURE DE FINITION SAUF LE PATIN COULISSANT ET LA PARTIE INTERIEURE DE LA COULISSE.

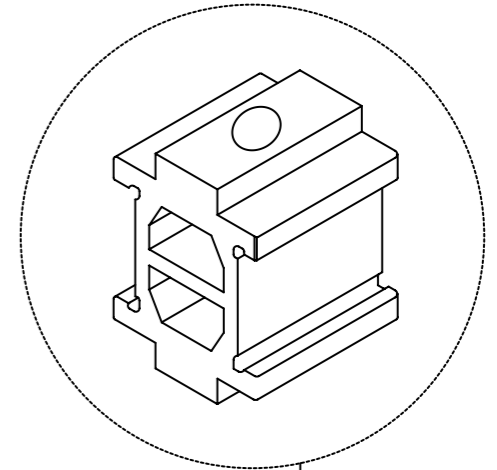

VERNICE NO PAS DE PEINTURE

VERNICE SI

PEINTURE AUTORISEE

VERNICE SI

PEINTURE AUTORISEE

NB. CONSEGNARE QUESTE ISTRUZIONI AL RESPONSABILE DELLA MANUTENZIONE O AL DIRETTO UTILIZZATORE.

NB. IL CONVIENT DE REMETTRE TOUTES CES INSTRUCTIONS AU RESPONSABLE DE L'INSTALLATION OU A L'UTILISATEUR DIRECT.

