

 GAPOSA®
The logo features a stylized 'G' symbol composed of horizontal lines of varying lengths, followed by the brand name 'GAPOSA' in a bold, outlined, sans-serif font. A registered trademark symbol (®) is positioned at the top right of the 'A'.

DM

SZX*Motoréducteur pour portes sectionnelles*

Manuel de référence

CE*Manufactured in Italy*

Ce motoréducteur est conforme aux normes suivantes: EN 12453 [PORTES ÉQUIPANT LES LOCAUX INDUSTRIELS ET COMMERCIAUX ET LES GARAGES SECURITE A L'UTILISATION DES PORTES MOTORISEES - PRESCRIPTION], EN 12604 [PORTES INDUSTRIELLES, COMMERCIALES ET DE GARAGE - ASPECTS MECANIQUES – EXIGENCES].

Le moteur SZX subit plusieurs contrôles avant sa sortie d'usine afin de garantir un fonctionnement en toute sécurité, l'utilisateur devra respecter tous les conseils et mises en garde contenus dans les instructions. De façon générale, les travaux à exécuter sur une installation électrique ne doivent être effectués que par du personnel qualifié, qui doit être en mesure de pouvoir juger le travail lui étant confié, de reconnaître les sources de danger possibles et prendre les mesures de sécurité adéquates.

Des modifications ou des changements sur le SZX ne sont possibles qu'avec l'accord du fabricant. Les pièces de rechange d'origine et les accessoires autorisés par le fabricant servent à la sécurité et au bon usage du moteur. La responsabilité du fabricant n'est plus engagée en cas d'utilisation d'autres pièces. La sécurité de fonctionnement des motoréducteurs SZX livré, n'est garantie qu'en cas d'utilisation conforme aux normes et aux prescriptions de cette notice. Les valeurs limites indiquées dans les caractéristiques techniques ne doivent en aucun cas être dépassées (consulter le mode d'emploi).

1. DESCRIPTION

Le moteur SZX est une unité d'entraînement pour portes sectionnelles en porte-à-faux.

SZX est fait pour une installation directe sur l'axe de la porte.

Composition du moteur SZX :

- Vis sans fin à arbre creux
- Débrayage rapide
- Fins de courses intégrées
- Moteur électrique

La vis sans fin à freinage automatique rend le SZX irréversible.

Pas besoin de frein électrique. La transmission par chaîne est une option possible.

2. CARACTERISTIQUES TECHNIQUES

	SZX50M	SZX70M	SZX90T	SZX100T
Couple (Nm)	50	70	90	100
Vitesse de sortie (Min-1)	21	21	21	30
Arbre creux (mm)	25,4	25,4	25,4	25,4
Max. poids de la porte (kg)	250	350	400	450
Power (Kw)	0,38	0,45	0,30	0,48
Alimentation (V~)	230	230	400	400
Fréquence (Hz)	50	50	50	50
Ampérage (A)	2,6	3,5	1,5	1,7
Max cycles par heure	12	12	20	20
Limite gamme de commutateur	18	18	18	18
Taux de protection (IP)	54	54	54	54
Poids (Kg)	11,5	11,5	11,5	14,0

3. INSTALLATION

ZX, grâce à ses dimensions compactes, peut être installé dans le cas d'un faible encombrement.

A la demande, un kit d'installation pour le renvoi à chaîne est disponible: cela réduit encore plus l'encombrement latéral.

L'illustration montre les dimensions d'encombrement du motoréducteur et les points de fixation de la base.

En base à ces dimensions il faut prévoir:

1. une place latérale d'au moins 350mm au-delà de l'arbre d'enroulement;
2. au moins 450mm entre l'équerre moteur et le plafond;
3. au moins 220mm entre le centre axe et l'architrave;

Les équerres/plaques doivent être fixées au mur avec grand soin en tenant compte des sollicitations auxquelles elles sont soumises.

Lors de la fixation à la paroi du support moteur SZX d'un côté et du support palier de l'autre côté, il faut toujours tenir en compte les différences de hauteur entre ces deux supports de sorte que l'arbre d'enroulement soit installé parfaitement à l'horizontal.

ATTENTION: Les supports doivent être fixés solidement au mur, toujours en considérant les contraintes auxquelles ils sont soumis (ces contraintes sont causées par le poids de la porte, le tube, le motoréducteur, le palier et par le couple que ce poids, avec le frottement, produit lorsque la porte est en mouvement). Si cette condition n'est pas respectée, cela pourrait provoquer une situation extrêmement dangereuse et GAPOSA ne sera en aucun cas retenue responsable.

4. BRANCHEMENT DU MOTEUR

les règles de sûreté prescrivent que:

1. SZX soit installé en respectant toutes les règles relatives à l'installation d'alimentation et contre les accidents en vigueur.
2. En amont du circuit d'alimentation il soit monté un interrupteur magnétothermique de type réglementaire (16A omnipolaire avec ouverture des contacts au moins 3mm) qu'il doit être ouvert chaque fois qu'il tourne et qu'on accède au motoréducteur ou à son armoire de commande.
3. La liaison au réseau et la mise en service soit exécutée par du personnel qualifié. Contrôler que la tension de réseau disponible corresponde à la tension pour laquelle il est disposé SZX et que la ligne soit de section adéquate et contienne le fil de terre.

Le non-respect de cette règle décline GAPOSA de toute responsabilité et représente une mauvaise utilisation du produit.

5. CONNEXION DE L'ALIMENTATION

Si vous n'utilisez pas un câble d'alimentation standard Gapos, la connexion de l'alimentation du moteur électrique doit être effectuée avec le connecteur E fourni selon la figure A. Prenez soin de brancher le commun et les deux phases (montée / descente) dans les positions indiquées. Dans le cas où le moteur tourne dans le mauvais sens, inverser les fils des deux phases.

Fig. A

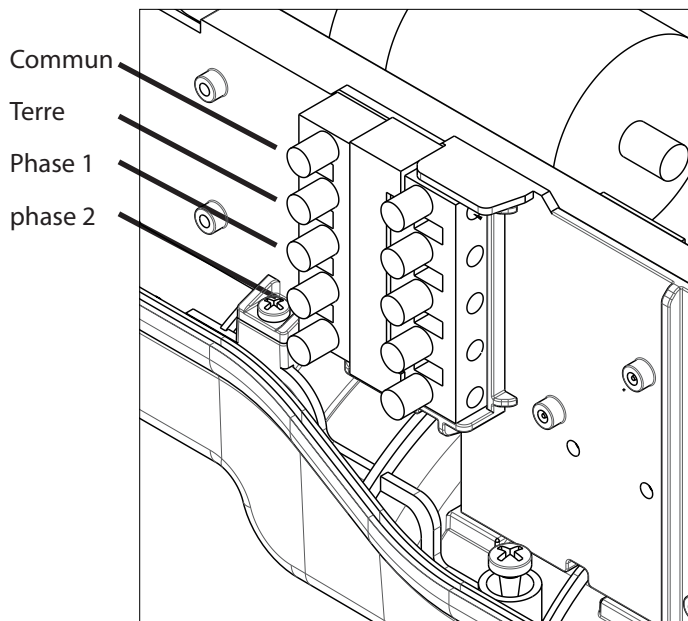

6. DEBRAYAGE RAPIDE

Pour actionner la porte manuellement :

- Tirer le poigné rouge, le levier dégage le moteur de l'arbre d'entraînement et stoppe l'alimentation à travers le micro de sécurité.
- Soulever ou abaisser manuellement la porte.
- Une fois la manœuvre de secours terminée, tirez la poignée verte pour réengager le moteur avec l'arbre d'entraînement et mettre sous tension le système.

ATTENTION! Quand la porte est manipulée manuellement, elle ne doit jamais dépasser les fins de courses hautes ou basses. Ceci afin d'éviter tout dommage à la porte elle-même et pour éviter l'activation des micros de sécurité, comme par exemple le dispositif de sécurité antichute qui coupe l'alimentation électrique et, une fois rentré en prise, peut être désactivé exclusivement par un technicien qualifié.

ATTENTION! Avant l'utilisation du dispositif de secours, l'inverseur principal doit être coupé. L'utilisation ne doit avoir lieu que si le moteur est arrêté. Cette prescription est valide bien que le motoréducteur soit pourvu d'une sécurité électrique sur le dépannage manuel.

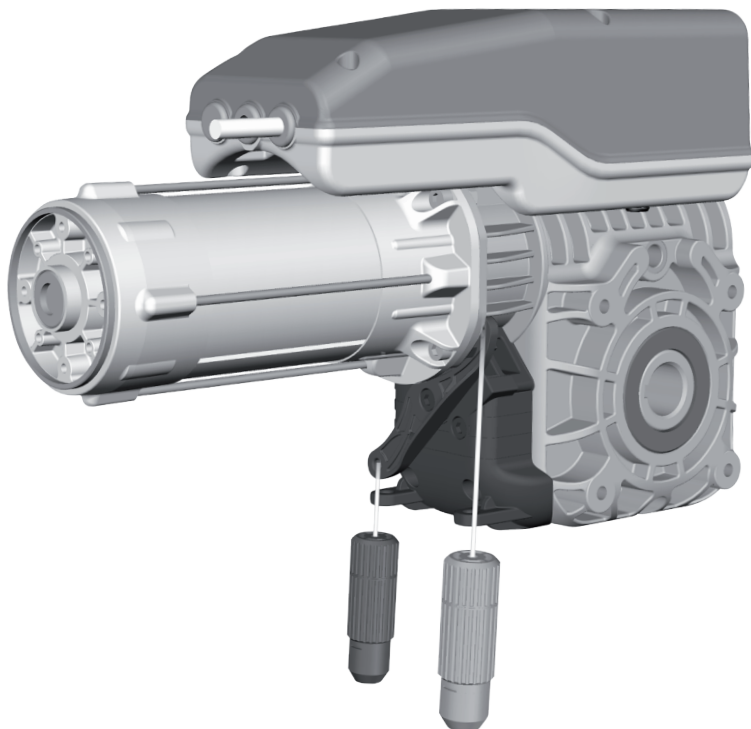

8. REGLAGE DES FINS DE COURSE

- Porte complètement baissée : dévissez la came DESCENTE, tournez la came jusqu'à la faire appuyer sur le mini rupteur, revissez la vis A;
- Ajustez le réglage de la came D avec la vis B jusqu'à ce que le micro soit désactivé.
- Ouvrez la porte et puis fermez-la de nouveau. Contrôlez la position de la butée de fin de course et si nécessaire, ajustez le réglage de la came DESCENTE avec la vis B;
- Porte complètement baissée : réglez le fin de couse descente de sécurité en dévissant la vis A de la came SECURITE1 et en la tournant jusqu'à la faire appuyer sur le mini rupteur puis revissez la vis A de la came SECURITE1.

La butée de fin de course de sécurité bloquera la porte au cas où les phases seraient inversées. Lorsque la came de sécurité est activé, il arrête le fonctionnement électrique du moteur et l'opération ne sera pas possible tant que un technicien ne désactive pas la protection.

- Porte complètement montée: réglez les cames MONTEE et SECURITE2 (fin de course et fin de course de sécurité de montée) comme les cames de la partie inférieure.

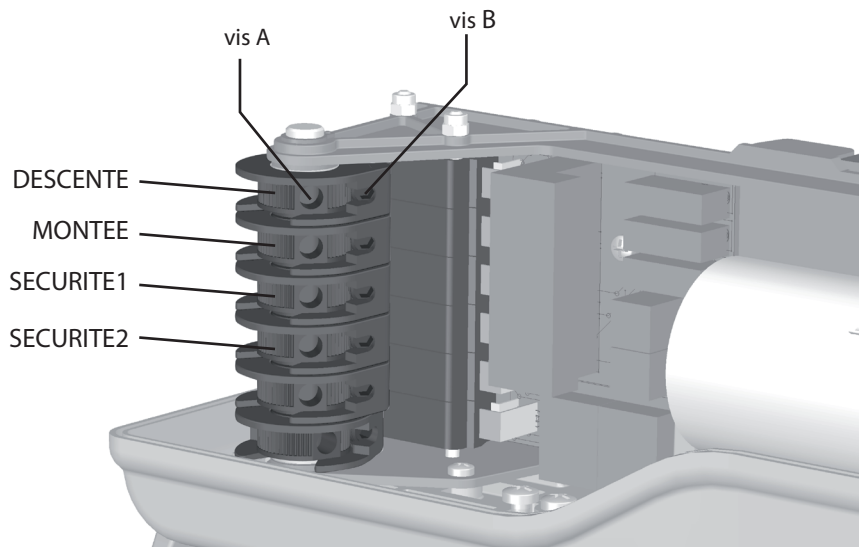

9. DIMENSIONS (mm)

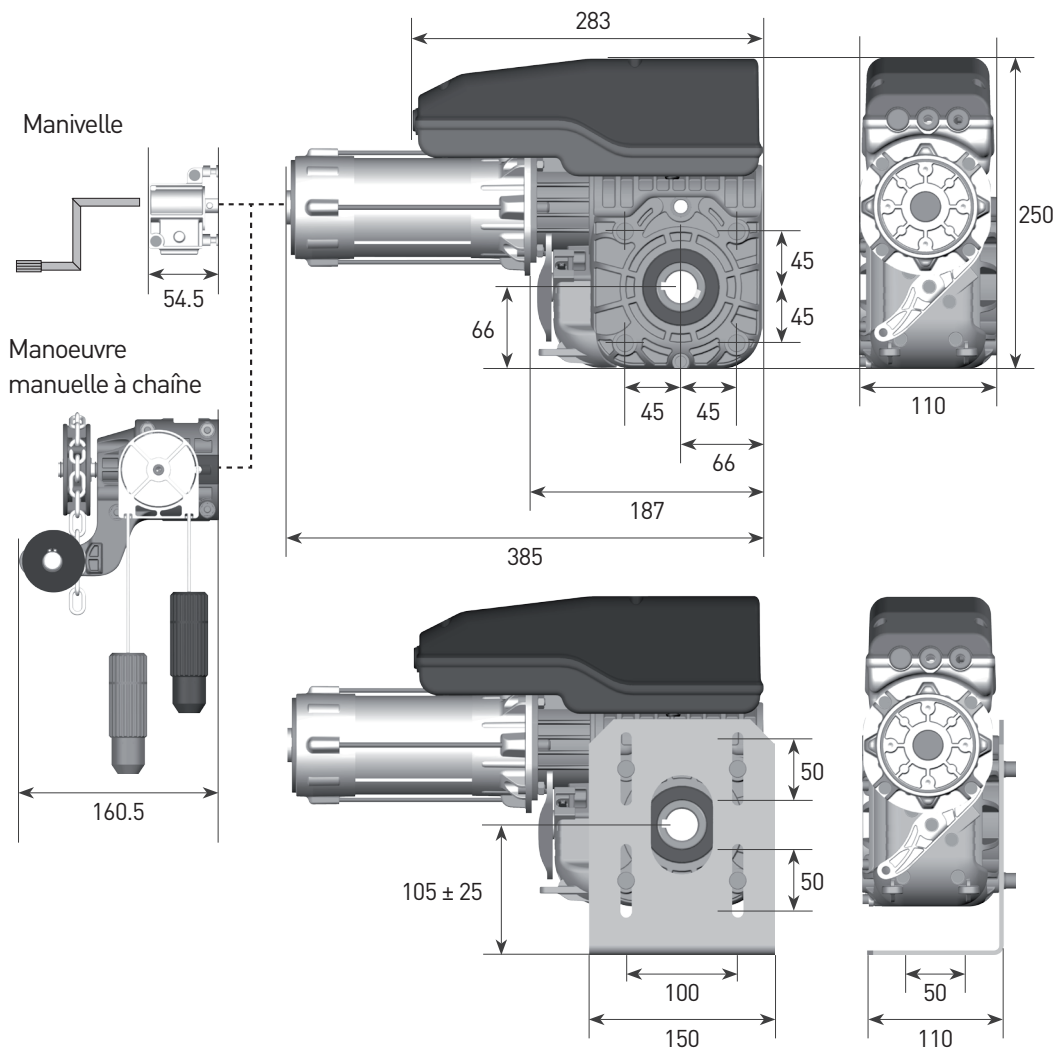

AVVERTISSEMENTS

- Pour des éclaircissements ultérieurs ou des doutes concernant la présente documentation, s'adresser aux centres agréés ou directement à **GAPOSA** srl.
- L'usage du motoréducteur **SZX** doit être limité au champ d'utilisation pour lequel il est conçu.
- L'éventuelle réparation du motoréducteur **SZX** devra seulement être effectuée par GAPOSA ou dans un centre agréé.
- En cas de panne, les tentatives de réparation avec des moyens non appropriés ou des pièces non d'origine peut compromettre la fiabilité et donc la sécurité de l'installation.

GAPOSA srl n'est pas responsable d'éventuels dommages causés par une mauvaise installation, en particulier par le non respect des normes de sécurité ou par un usage impropre du motoréducteur.

GAPOSA srl se réserve tout droit d'apporter des modifications pour la mise à jour de cette publication sans aucun préavis.

