

Herkules 2E

Radar HF détecteur de mouvement pour les portes industrielles

Traduction du mode d'emploi original

1 Introduction

1.1 Contenu de la boîte et les outils requis

La boîte contient les articles suivants :

- A** Détecteur Herkules 2E avec câble précâblé à 6 fils, longueur 10 mètres
- B** Modèle de montage adhésif
- C** Manuel d'utilisation

Outils recommandés pour l'installation :

- Échelle
- Mètre à ruban
- Niveau
- Perceuse avec mèche de 5 mm
- Tournevis avec embout correspondant aux vis de montage
- Pince à dénuder AWG 4 (5 mm de diamètre) pour gaine de câble
- Pince à dénuder AWG 26 (0,20 mm² de diamètre) pour fils simples

Autres articles recommandés pour l'installation:

- Vis de montage (2) adaptés à un trou de 5 mm
- Télécommande RegloBeam 2

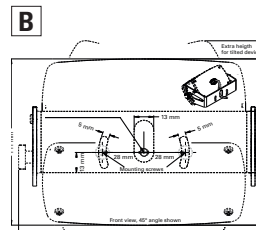

1.2 Parties du détecteur

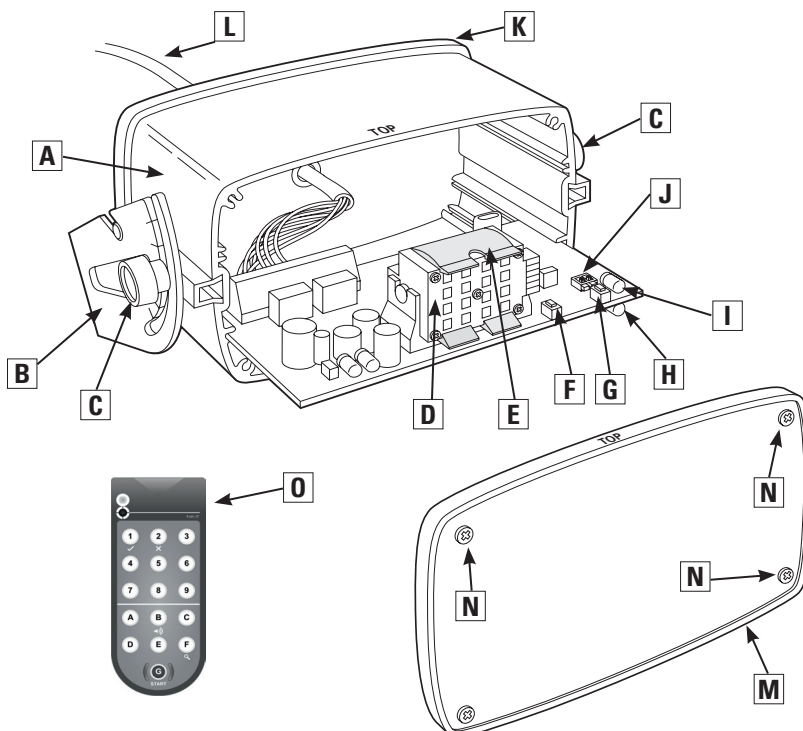

- A** Boîtier (aluminium)
- B** Support de fixation
- C** Vis (2) à angle d'inclinaison
- D** Module radar planaire
- E** Fixation pour configuration de détection large (utilisez le paramétrage de la configuration du champ élargi - 6,3 sec.)
- F** Bouton gauche **L** pour définir la fonction
- G** Bouton droit **R** pour définir la valeur
- H** Indicateur de sortie 1 (voyant vert)
- I** Indicateur de sortie 2 (voyant rouge)
- J** Commutateurs DIP (pour paramétrer les adresses de télécommande 1-4)
- K** Couvercle arrière
- L** Câble de raccordement
- M** Couvercle avant
- N** Vis du couvercle (4)
- O** Télécommande RegloBeam 2 requise pour accéder au jeu de fonctions complet

2 Montage du détecteur

2.1 Considérations spéciales

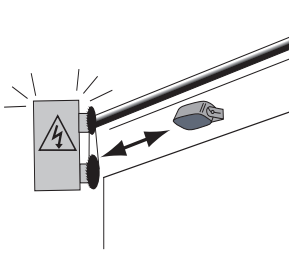

Vérifiez que le détecteur est solidement fixé sur une surface plane. Évitez les vibrations.

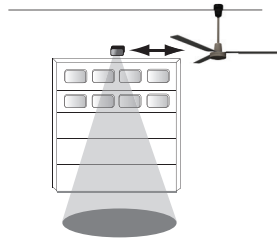

Les objets comme les ventilateurs, les plantes, les drapaux, etc. ne doivent pas dépasser dans la surface du champ de détection.

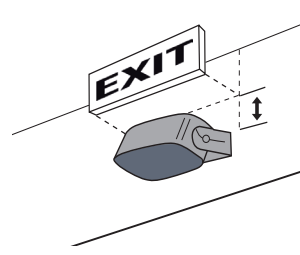

Tout obstacle peut impacter les performances du détecteur. Vérifiez que le détecteur dispose d'une vue dégagée.

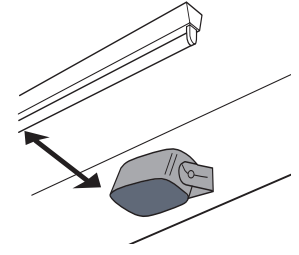

Montez le détecteur éloigné de toute source lumineuse DHI ou fluorescente.

2.2 Instructions de montage

1. Retirez le détecteur du support de fixation en desserrant les vis.
2. Collez le modèle de montage adhésif sur le mur ou le plafond et percez des trous aux endroits spécifiés. Retirez le modèle une fois que vous avez percé les trous.
3. Acheminez le câble par l'ouverture dans le support de fixation et vérifiez que sa longueur est suffisante pour définir l'angle d'inclinaison souhaité.
4. Serrez bien le support de fixation au mur ou au plafond à l'aide de vis.
5. Placez le détecteur sur le support de fixation en alignant les broches et les vis présentes sur le détecteur avec les emplacements sur le support de fixation. Vérifiez que les deux côtés sont correctement disposés. Serrez solidement les vis.
6. Raccordez le câble à l'opérateur de porte (consultez le schéma de câblage dans le manuel de l'opérateur de porte).

Emplacement de montage idéal

Central au-dessus d'une porte

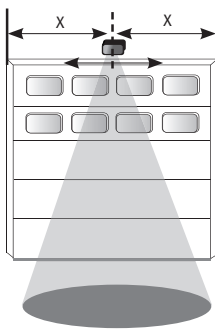

Modèle de montage adhésif

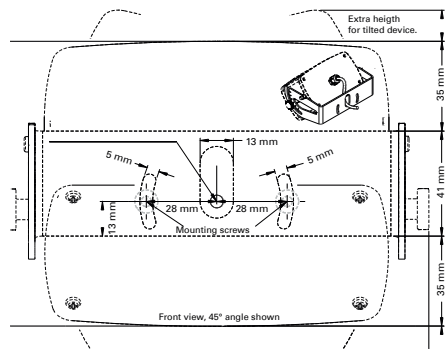

Fixation du détecteur sur le support

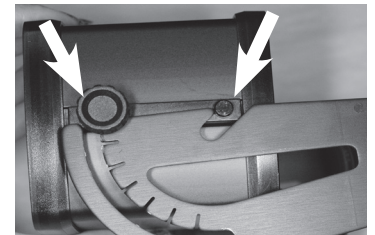

Montage au plafond en option

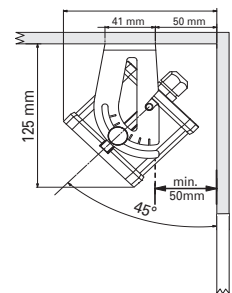

2.3 Angle d'inclinaison

Une fois le montage effectué, réglez l'angle d'inclinaison selon la configuration de détection souhaitée. Ajustez l'angle d'inclinaison en desserrant les vis présentes sur les côtés du détecteur et en réglant comme présenté ci-dessous. Le rayon est compris entre 0 et 90°, par incrément de 15°, tels que signalés sur le support de fixation. Un rayon de 30-45° est commun dans la plupart des applications.

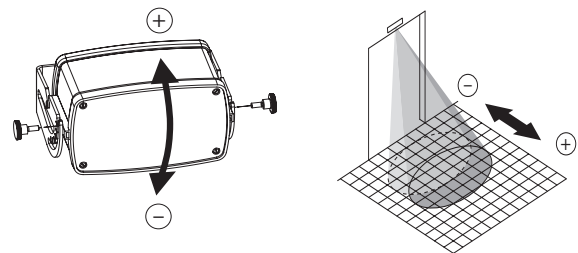

2.4 Angle d'inclinaison

Pour certaines applications, il peut être nécessaire d'incliner le détecteur (cette opération est déconseillée, sauf si des circonstances spéciales la justifient). Pour cela, desserrez les vis et retirez le détecteur du support. Une fois que vous pouvez accéder aux vis de montage, desserrez-les suffisamment pour tourner le support afin de modifier l'inclinaison du détecteur.

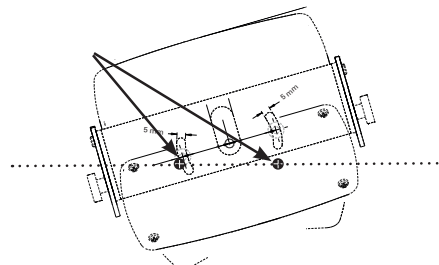
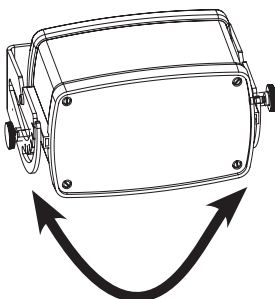

Exemple d'application nécessitant un ajustement de l'inclinaison

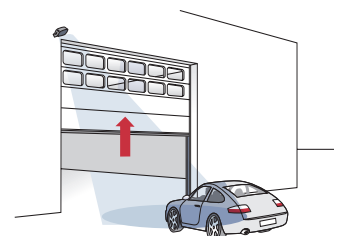

3 Raccordement électrique

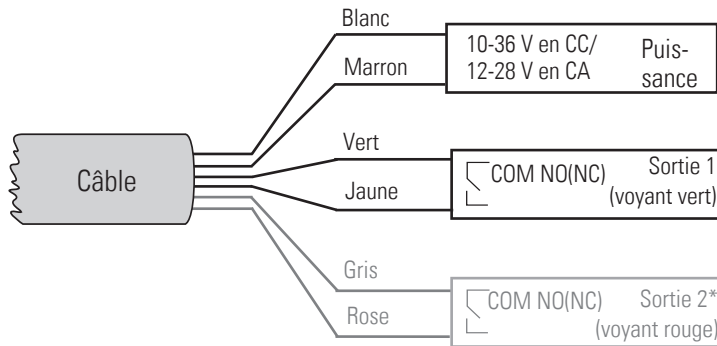

Consultez le tableau pages 5 et 6 pour en savoir plus sur la sortie 1

*Paramètre d'usine = Sortie 2 désactivée
Consultez le tableau pages 5 et 6 pour en savoir plus sur la sortie 2

3.1 Initialisation

Démarrez la séquence une fois le détecteur alimenté :

- Les voyants vert et rouge commencent à clignoter lentement
- Le voyant vert continue à clignoter rapidement

4 Introduction à la télécommande RegloBeam 2

La télécommande RegloBeam 2 permet de programmer facilement à distance le détecteur Hérkules 2E. Le transfert de données entre la télécommande RegloBeam 2 et le détecteur Hérkules 2E fonctionne dans les deux sens, c'est-à-dire vers et à partir du détecteur, via une interface infrarouge. La télécommande RegloBeam 2 relit les valeurs ajustées immédiatement après la programmation, puis les affiche sur la télécommande pour garantir la précision de la programmation.

Les boutons qui clignotent sur la télécommande RegloBeam 2 indiquent que les données n'ont pas été complètement transmises.

Évitez d'exposer l'interface infrarouge aux rayons directs du soleil ou à d'autres sources lumineuses.

4.1 Vue de la télécommande RegloBeam 2

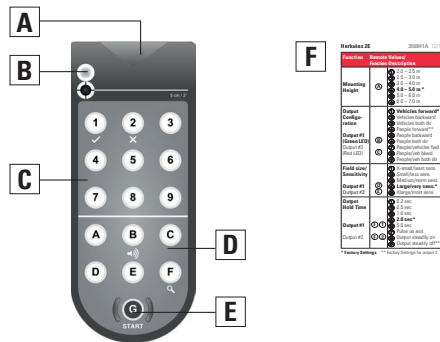

4.2 Activation de la télécommande RegloBeam 2

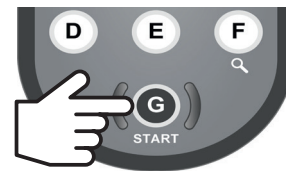

- A** Émetteur/Récepteur (infrarouge)
- B** Voyant de l'indicateur d'état
- C** Boutons numériques (1 à 9)
- D** Boutons des fonctions (A à F)
- E** Bouton de démarrage :
 - a) Mise en marche (maintenez-le enfoncé pendant 2 sec.)
 - b) Connexion avec le détecteur établie
- F** Guide de référence rapide sur le fonctionnement de la télécommande (rangé dans la fente du couvercle du compartiment de piles)
Ce guide est inclus dans chaque boîte du détecteur Hérkules 2E

- i** **Le détecteur RegloBeam 2 doit être mis sous tension avant son utilisation.**
MISE SOUS TENSION : Appuyez et maintenez enfoncé le bouton **G** pendant 2 secondes
MISE HORS TENSION : Appuyez et maintenez enfoncé le bouton **G** pendant 2 secondes

*La télécommande se désactive automatiquement au bout de 2 minutes si vous n'appuyez sur aucun bouton.

4.3 Liaison avec le détecteur

La télécommande RegloBeam 2 fonctionne de manière bidirectionnelle avec le détecteur. Cela signifie que les modifications apportées aux paramètres du détecteur sont immédiatement renvoyées à la télécom-

mande par le détecteur. Si un autre paramètre est programmé dans les 2 minutes du paramètre précédent, il est inutile d'appuyer sur le bouton **Ⓢ** pour rétablir à chaque fois la liaison avec le détecteur.

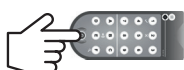

Vérifiez que le détecteur est dans le mode Programmation (paragraphe 5.1)

Lorsque le bouton **Ⓢ** clignote, appuyez une nouvelle fois sur le bouton **Ⓢ** pour rétablir la liaison.



L'adresse du détecteur s'éclaire sur le pavé numérique.

EXEMPLE : adresse **7** (paramètre d'usine)



Sélectionnez la fonction à programmer. Pour obtenir une liste complète, consultez le tableau aux pages suivantes.

Appuyez sur le bouton de la fonction souhaitée (lettre).

EXEMPLE : hauteur de montage **A**



Le détecteur reconnaît son paramètre actuel en l'éclairant sur le pavé numérique.

EXEMPLE : **4** = 4-5 m (paramètre par défaut d'usine)



Appuyez maintenant sur la nouvelle valeur souhaitée.

EXEMPLE : Hauteur souhaitée = 3 m
Sélectionnez **3** = 3-4 m



Le nouveau paramètre est immédiatement enregistré et affiché sur le pavé numérique.

La programmation de cette fonction est terminée. Répétez l'opération pour les autres fonctions, au besoin.

i **Remarque : si l'un des boutons clignote, la programmation a échoué. Dans ce cas, recommencez l'opération de programmation.**

5 Fonctions et paramètres - Programmation par télécommande

5.1 Liaison avec le détecteur

La liaison entre la télécommande RegloBeam 2 et le détecteur Herkules 2E peut uniquement être établie lorsque le détecteur est en mode Programmation (déverrouillé). Le mode Programmation est activé lorsque le détecteur est sous tension. Pour des raisons de sécurité, ce

Le mode Programmation peut être activé de trois manières différentes :

mode est automatiquement désactivé 30 minutes après que le dernier paramètre a été appliqué sur le détecteur. Le détecteur peut être verrouillé à tout moment en appuyant sur le bouton **Ⓢ** **Ⓢ**, puis sur **Ⓢ**.

A) Redémarrez le détecteur (coupez temporairement la tension d'alimentation)



B) Appuyez brièvement sur l'un des boutons dans le détecteur **L** ou **R**

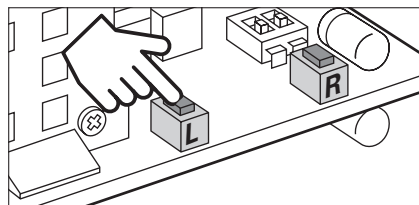

Pour accéder aux boutons de programmation, ouvrez le couvercle avant du détecteur en retirant les 4 vis.

Remplacez le couvercle et fixez-le correctement une fois que vous avez appuyé sur le bouton.

C) Entrez le code d'accès à l'aide de la télécommande

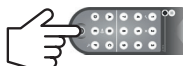

Appuyez sur le bouton **Ⓢ** pour établir la liaison avec le détecteur. L'adresse du détecteur s'éclaire alors.



Appuyez sur le bouton **Ⓢ**, puis sur **Ⓢ** et entrez le **code d'accès** prédéfini à 4 chiffres, suivi de **Ⓢ**.











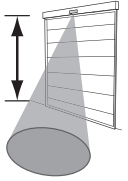





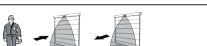







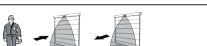







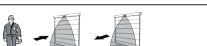



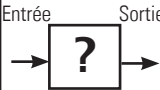





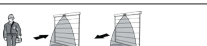







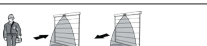

EXEMPLE :
Ⓢ 9 1 2 3 4 Ⓢ

Le détecteur est maintenant en mode Programmation.

Si les paramètres ne peuvent pas être modifiés (les boutons clignotent), répétez la séquence.

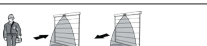
Si les liaisons ne sont toujours pas établies, **utilisez l'option A ou B ci-dessus** (aucun code d'accès n'a été enregistré auparavant).

5.2 Programmation des fonctions du détecteur par la télécommande

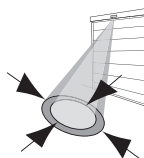
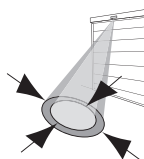
Fonction du détecteur	Fonction de RegloBeam 2	Description Paramètres d'usine en gras précédés du symbole *																											
Hauteur de montage 	A	<table border="1"> <thead> <tr> <th>Hauteur</th> <th>Valeur</th> </tr> </thead> <tbody> <tr> <td>2-2,5 m</td> <td>①</td> </tr> <tr> <td>2,5-3 m</td> <td>②</td> </tr> <tr> <td>3-4 m</td> <td>③</td> </tr> <tr> <td>4-5 m</td> <td>④ *</td> </tr> <tr> <td>5-6 m</td> <td>⑤</td> </tr> <tr> <td>5-7 m</td> <td>⑥</td> </tr> </tbody> </table> <p> i Vérifiez que la hauteur de montage correcte est spécifiée pour obtenir des performances de détecteur optimales i Pour une distinction personnes/véhicules, utilisez une hauteur de montage de 3 m et plus i Pour un champ élargi, utilisez une hauteur de montage inférieure à 4 m Une fois la hauteur de montage définie, la plupart des applications courantes ne nécessitent aucune autre programmation </p>	Hauteur	Valeur	2-2,5 m	①	2,5-3 m	②	3-4 m	③	4-5 m	④ *	5-6 m	⑤	5-7 m	⑥													
Hauteur	Valeur																												
2-2,5 m	①																												
2,5-3 m	②																												
3-4 m	③																												
4-5 m	④ *																												
5-6 m	⑤																												
5-7 m	⑥																												
Configuration de la sortie 1 LED verte Fils jaune et verts 	B	<table border="1"> <tbody> <tr> <td>① *</td> <td></td> <td>Les véhicules avancent</td> </tr> <tr> <td>②</td> <td></td> <td>Les véhicules reculent</td> </tr> <tr> <td>③</td> <td></td> <td>Les véhicules vont dans les 2 sens</td> </tr> <tr> <td>④</td> <td></td> <td>Les personnes avancent</td> </tr> <tr> <td>⑤</td> <td></td> <td>Les personnes reculent</td> </tr> <tr> <td>⑥</td> <td></td> <td>Les personnes vont dans les 2 sens</td> </tr> <tr> <td>⑦</td> <td></td> <td>Les personnes et les véhicules avancent</td> </tr> <tr> <td>⑧</td> <td></td> <td>Les personnes et les véhicules reculent</td> </tr> <tr> <td>⑨</td> <td></td> <td>Les personnes et les véhicules vont dans les 2 sens</td> </tr> </tbody> </table>	① *		Les véhicules avancent	②		Les véhicules reculent	③		Les véhicules vont dans les 2 sens	④		Les personnes avancent	⑤		Les personnes reculent	⑥		Les personnes vont dans les 2 sens	⑦		Les personnes et les véhicules avancent	⑧		Les personnes et les véhicules reculent	⑨		Les personnes et les véhicules vont dans les 2 sens
① *		Les véhicules avancent																											
②		Les véhicules reculent																											
③		Les véhicules vont dans les 2 sens																											
④		Les personnes avancent																											
⑤		Les personnes reculent																											
⑥		Les personnes vont dans les 2 sens																											
⑦		Les personnes et les véhicules avancent																											
⑧		Les personnes et les véhicules reculent																											
⑨		Les personnes et les véhicules vont dans les 2 sens																											
Configuration de la sortie 2 LED rouge Fils rose et gris Pour activer cette sortie, appuyez sur F ②, puis sur ① .. ⑦ 	C	<table border="1"> <tbody> <tr> <td>①</td> <td></td> <td>Les véhicules avancent</td> </tr> <tr> <td>②</td> <td></td> <td>Les véhicules reculent</td> </tr> <tr> <td>③</td> <td></td> <td>Les véhicules vont dans les 2 sens</td> </tr> <tr> <td>④ *</td> <td></td> <td>Les personnes avancent</td> </tr> <tr> <td>⑤</td> <td></td> <td>Les personnes reculent</td> </tr> <tr> <td>⑥</td> <td></td> <td>Les personnes vont dans les 2 sens</td> </tr> <tr> <td>⑦</td> <td></td> <td>Les personnes et les véhicules avancent</td> </tr> <tr> <td>⑧</td> <td></td> <td>Les personnes et les véhicules reculent</td> </tr> <tr> <td>⑨</td> <td></td> <td>Les personnes et les véhicules vont dans les 2 sens</td> </tr> </tbody> </table>	①		Les véhicules avancent	②		Les véhicules reculent	③		Les véhicules vont dans les 2 sens	④ *		Les personnes avancent	⑤		Les personnes reculent	⑥		Les personnes vont dans les 2 sens	⑦		Les personnes et les véhicules avancent	⑧		Les personnes et les véhicules reculent	⑨		Les personnes et les véhicules vont dans les 2 sens
①		Les véhicules avancent																											
②		Les véhicules reculent																											
③		Les véhicules vont dans les 2 sens																											
④ *		Les personnes avancent																											
⑤		Les personnes reculent																											
⑥		Les personnes vont dans les 2 sens																											
⑦		Les personnes et les véhicules avancent																											
⑧		Les personnes et les véhicules reculent																											
⑨		Les personnes et les véhicules vont dans les 2 sens																											
Taille/Sensibilité du champ de la sortie 1 	D	<table border="1"> <tbody> <tr> <td>①</td> <td>Petit champ X/Le moins sensible</td> </tr> <tr> <td>②</td> <td>Petit champ/Le moins sensible</td> </tr> <tr> <td>③</td> <td>Champ moyen/Sensibilité normale</td> </tr> <tr> <td>④ *</td> <td>Grand champ/Très sensible</td> </tr> <tr> <td>⑤</td> <td>Grand champ X/Le plus sensible</td> </tr> </tbody> </table>	①	Petit champ X/Le moins sensible	②	Petit champ/Le moins sensible	③	Champ moyen/Sensibilité normale	④ *	Grand champ/Très sensible	⑤	Grand champ X/Le plus sensible																	
①	Petit champ X/Le moins sensible																												
②	Petit champ/Le moins sensible																												
③	Champ moyen/Sensibilité normale																												
④ *	Grand champ/Très sensible																												
⑤	Grand champ X/Le plus sensible																												
Taille/Sensibilité du champ de la sortie 2 	E	<table border="1"> <tbody> <tr> <td>①</td> <td>Petit champ X/Le moins sensible</td> </tr> <tr> <td>②</td> <td>Petit champ/Le moins sensible</td> </tr> <tr> <td>③</td> <td>Champ moyen/Sensibilité normale</td> </tr> <tr> <td>④ *</td> <td>Grand champ/Très sensible</td> </tr> <tr> <td>⑤</td> <td>Grand champ X/Le plus sensible</td> </tr> </tbody> </table>	①	Petit champ X/Le moins sensible	②	Petit champ/Le moins sensible	③	Champ moyen/Sensibilité normale	④ *	Grand champ/Très sensible	⑤	Grand champ X/Le plus sensible																	
①	Petit champ X/Le moins sensible																												
②	Petit champ/Le moins sensible																												
③	Champ moyen/Sensibilité normale																												
④ *	Grand champ/Très sensible																												
⑤	Grand champ X/Le plus sensible																												

Fonction du détecteur		Fonction de RegloBeam 2	Description Paramètres d'usine en gras avec *
Temps de maintien de la sortie 1		F 1	① 0,2 sec. ② 0,5 sec. ③ 1 sec. ④* 2 sec. ⑤ 5 sec. ⑦ Impulsion à la sortie ⑧ Sortie activée sans interruption (uniquement à des fins de tests) ⑨ Sortie désactivée sans interruption
Temps de maintien de la sortie 2		F 2	① 0,2 sec. ② 0,5 sec. ③ 1 sec. ④ 2 sec. ⑤ 5 sec. ⑦ Impulsion à la sortie ⑧ Sortie activée sans interruption (uniquement à des fins de tests) ⑨* Sortie désactivée sans interruption
Logique contact de la sortie 1		F 3	①* NO ② NC
Logique contact de la sortie 2		F 4	①* NO ② NC
Circulation transversale Optimisation (CTO)		F 5	①* Désactivée - La porte s'active toujours à tout passage ② Faible - La porte s'active parfois lorsqu'un trafic transversale est détecté ③ Moyenne - La porte s'active rarement lorsqu'un trafic transversale est détecté ④ Élevée - La porte ignore la plus grande partie du trafic transversale
Filtre d'interférence		F 6	①* Désactivé ② Désactivé - Fonction à utiliser lorsque des sources électromagnétiques, comme des ampoules fluorescentes, des lampes DHI, des systèmes sans fil et des moteurs/inverseurs sont à l'origine d'interférences
Détection des mouvements lents (SMD) (Uniquement les personnes)		F 7	①* Désactivée ② Activée - La porte reste ouverte tant que des personnes se déplacent lentement devant (le voyant clignote)
Adresse de communication de la télécommande		F 8	⑤ – ⑦ Adresses disponibles qui peuvent être définies par la télécommande ⑦* Paramètre d'usine ⑨ Lecture et configuration de l'adresse (1-4) définie par le commutateur DIP sur le détecteur. Une fois que l'adresse est modifiée, appuyez sur G pour rétablir la liaison avec le détecteur.
Définir le code d'accès (pour déverrouiller le détecteur, consultez la page 4) Supprimer le code d'accès		D 9	i Avant de définir le code d'accès, utilisez toujours la fonction Supprimer le code d'accès Pour définir le code d'accès, entrez D 9 , suivi de n'importe quel nombre de 4 chiffres de 1 1 1 1 à 9 9 9 8 , puis terminez par D . Le code d'accès est maintenant enregistré. Pour supprimer le code d'accès, entrez D 9 9 9 9 , puis terminez par D .
Verrouiller le détecteur sur l'accès à distance		F 8	⑧ Cette fonction force le détecteur à quitter le mode Programmation. Aucune autre modification ne peut être effectuée tant que vous accédez encore au mode Programmation (consultez le paragraphe 5.1).
Réinitialisation d'usine		A	⑨ Cette fonction termine la réinitialisation d'entreprise. Tous les paramètres marqués du symbole * dans ce tableau seront restaurés.

* Paramètres d'usine

6 Fonctions et paramètres - Programmation du détecteur avec les boutons de l'appareil

Sans télécommande à votre disposition, vous pouvez programmer certaines fonctions essentielles à l'aide des boutons du détecteur.

Toutes les autres fonctions doivent être configurées par la télécommande.

1. Dévissez tous les vis du couvercle avant et retirez-le pour atteindre les boutons.

1. Appuyez brièvement sur **L et R** de manière simultanée pour entrer dans le mode Programmation.

3. Appuyez sur le bouton **L** pour modifier la **fonction**. La fonction augmente de 1 à chaque fois que vous appuyez sur un bouton. Une fois la dernière fonction atteinte, le programme revient à la première fonction. Le voyant rouge clignote, indiquant le numéro de la fonction activée.

4. Appuyez sur le bouton **R** pour modifier la **valeur**. La valeur augmente de 1 à chaque fois que vous appuyez sur un bouton. Une fois la dernière valeur atteinte, le programme revient au premier niveau.

5. Appuyez brièvement sur **L et R** de manière simultanée pour quitter le mode Programmation ou patientez 25 secondes pour que le détecteur le quitte automatiquement.

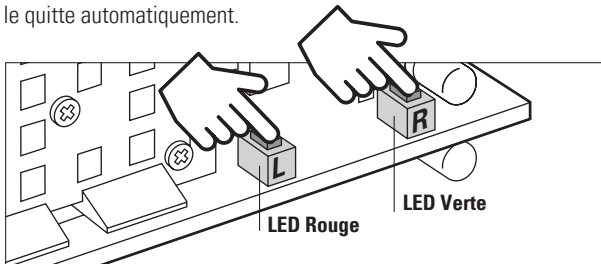

6. Remplacez le couvercle avant et resserrez les 4 vis.

Fonction	N° de fonction (bouton L/ LED rouge)	Valeurs (bouton R/voyant vert)
Hauteur de montage	1	1-6 (consultez le tableau de la page 5)
Configuration de la sortie 1	2	1-9 (consultez le tableau de la page 5)
Taille/Sensibilité du champ de la sortie 1	3	1-5 (consultez le tableau de la page 5)
Configuration du champ élargi	4	1-2 (consultez le paragraphe 6.3)

6.3 Champ élargi

1. Activation du paramètre Champ élargi

Si le champ de détection élargi est requis, suivez les instructions de programmation ci-dessous et utilisez l'accessoire de fixation (E) présent sur le détecteur.

i Le détecteur ne fonctionne pas correctement si la fixation (E) est utilisée sans le paramètre Champ élargi approprié, ou vice-versa.

Le paramètre Champ élargi est uniquement disponible pour les hauteurs de montage de 4 mètres maximum. Le détecteur ne permet pas l'activation du paramètre Champ élargi si une hauteur de montage supérieure est sélectionnée.

Champ normal sans fixation* Champ élargi avec fixation

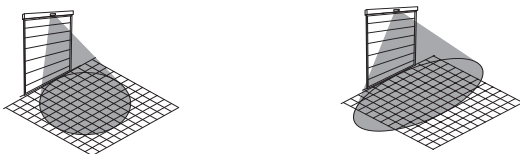

Valeur	Configuration du champ élargi
1	Désactivé
2	Activé

* Paramètre d'usine

6.1 Réinitialisation d'usine

– Appuyez simultanément sur **L et R** et tenez les boutons enfoncés pendant **8 secondes**.

– Toutes les 2 secondes, un voyant s'allume brièvement.

– Les deux voyants s'activent au bout de 8 secondes.

– La réinitialisation est terminée lorsque vous relâchez les 2 boutons.

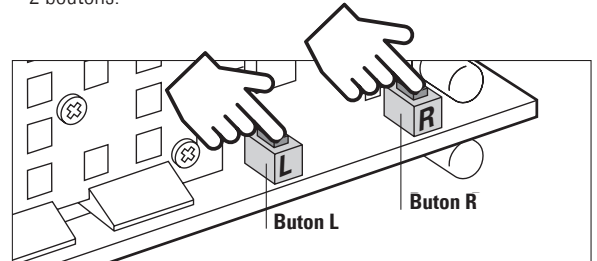

6.2 Adresses de progr. 1-4 (par commutateur DIP sur le détecteur)

Dévissez les 4 vis du couvercle avant et retirez-le pour atteindre les commutateurs DIP (pour en savoir plus, consultez le paragraphe 1.3). Vérifiez que le couvercle est bien revissé une fois l'adressage terminé.

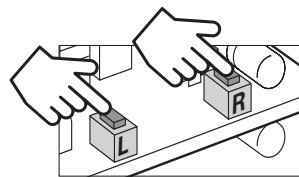
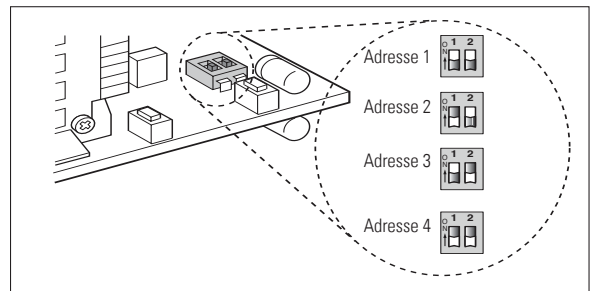

Appuyez brièvement sur **L** et **R** de manière simultanée pour entrer dans le mode Programmation.

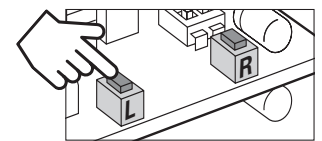

Appuyez 3 fois sur **L** pour entrer dans la fonction Champ élargi. Le voyant rouge clignote 4 fois.

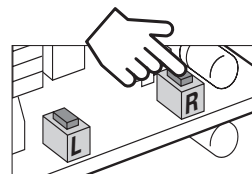

Appuyez une fois sur **R** pour activer le champ élargi et 2 fois pour le désactiver (paramètre d'usine = désactivé). Le voyant vert clignote le nombre de fois correspondant pour vérifier la sélection.

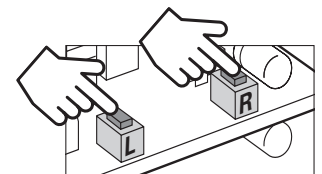

Appuyez brièvement sur **L** et **R** de manière simultanée pour quitter le mode Programmation.

Les modifications sont immédiatement enregistrées.

7 Dépannage

Problème	Solution
La distinction entre les personnes et les véhicules ne fonctionne pas comme prévu	Vérifiez le réglage et la hauteur de montage (recommandation : > 3 m) Vérifiez l'environnement et la situation du montage (recommandation : détecteur centré au-dessus de la porte) Vérifiez le réglage/la fixation (E) de la configuration du champ élargi
Détection tardive du trafic	Augmentez la taille/sensibilité du champ Réglez l'angle d'inclinaison pour l'éloigner de la configuration de la porte
La porte change de sens (le détecteur réagit à la fermeture de la porte)	Réglez l'angle d'inclinaison pour l'éloigner de la configuration de la porte Réduisez la taille/sensibilité du champ Vérifiez que le détecteur est solidement ancré et que son support de fixation ne vibre pas
La porte s'ouvre sans aucun mouvement de véhicule (ou de personne)	Montez le détecteur loin de toute interférence électromagnétique (comme des ampoules fluorescentes, des lampes DHI, des systèmes sans fil, un moteur/inverseur, etc.) Éloignez la configuration de l'interférence électromagnétique Activez le filtre d'interférence
La porte ne s'active pas malgré la détection des signaux des détecteurs (voyants)	Vérifiez les couleurs des fils par rapport à la sortie sélectionnée
Détection tardive ou non-détection de personnes	Réduisez la hauteur de montage (recommandation : < 5 m)
La porte reste ouverte	Modifiez la logique de sortie

8 Données techniques

Technologie	Radar Doppler avec module planaire
Fréquence d'émission	24,05–24,25 GHz
Puissance d'émission	< 20 dBm
Tension de service	12–28 V en CA, 12–36 V en CC (45-65 Hz)
Courant de fonctionnement	75 mA max.
Plage de températures	–30 °C à 60 °C
Humidité atmosphérique	0 % à 95 % d'humidité relative, sans condensation
Hauteur de montage	2 à 7 m
Sorties de relais	Contacts inverseurs exempts de potentiel
Tension de commutation	48 V en CA/CC max.
Courant de commutation	0,5 A en CA max.

Boîtier	En aluminium, anodisé noir, polycarbonate Deckel
Dimensions	134 x 82 x 75 mm
Poids	820 g, câble inclus
Classe de protection (EN 60529)	IP65
Vitesse de détection max.	25 km/h pour les véhicules
Câble	Longueur : 10 m, 6 x 0,20 mm ²
Adapté pour les pays suivants	UE, AELE, US, CA

9 Déclaration de conformité de l'UE



Voir annexe

10 WEEE



Lors de leur élimination, les appareils portant ce symbole doivent être traités comme déchets spéciaux, ceci devant s'effectuer conformément à la législation des pays respectifs relative à l'élimination, le retraitement et le recyclage écologiquement rationnels des appareils électriques et électroniques.

11 Homologation FCC



Cet appareil est conforme aux exigences de l'alinéa 15 des règles FCC et de la norme RSS-210 d'Industry Canada.

Avertissement : Si des changements ou modifications devaient être apportés à cet appareil, l'autorisation FCC d'exploitation dudit appareil peut être retirée.

12 Contact

BBC Bircher Smart Access, BBC Bircher AG, Wiesengasse 20, CH-8222 Beringen, www.bircher.com

Made in China / Designed in Switzerland